

## ELAGUEUSE THERMIQUE CSP2540



### Caractéristiques :

- Moteur performant de 25,4 cm<sup>3</sup> à 2 temps.
- Chaîne et guide-chaîne Oregon de 25 cm.
- Un filtre à air pour gros travaux augmente la longévité du moteur.
- Permet de tronçonner jusqu'à un diamètre de 21 cm.
- Faibles émissions.
- Légère et maniable.
- Frein de chaîne de sécurité efficace en prévention des accidents.
- Capacité du réservoir d'huile de coupe : 0,16 L.
- Capacité du réservoir de carburant : 0,23 L.

### Utilisation :

- Légère, elle dispose d'un couple puissant, très efficace cette élagueuse est idéale pour l'élagage des arbres ou pour effectuer les travaux de taille d'entretien.

Moteur :	900 W
Long. du guide chaîne :	250 mm
Poids :	3,5 kg
Dimensions (LxIxH) :	250x230x220 mm
Ref.	285910108903
PRIX H.T.	

## TRONÇONNEUSE THERMIQUE CSH46



### Caractéristiques :

- Moteur puissant à 2 temps de 46 cm<sup>3</sup>.
- Guide-chaîne et chaîne Oregon de 46 cm pour un tronçonnage parfait.
- Filtre à air très performant qui augmente la longévité de l'appareil.
- Permet de tronçonner jusqu'à un diamètre de 46 cm.
- Système anti-vibrations qui amortit les à-coups et limite la fatigue de l'utilisateur.
- Travail sûr grâce à une griffe d'abattage en métal, fortement dimensionnée.
- Lubrification de chaîne automatique.
- Prévention des accidents grâce au frein de chaîne extrêmement fiable qui réagit en quelques millisecondes.
- Capacité du réservoir de carburant : 0,55 L.

Longueur du guide chaîne :	460 mm
Puissance :	2 kW (2,7CV) kW
Poids :	6 kg
Dimensions (LxIxH) :	430x255x250 mm
Ref.	285910109903*
PRIX H.T.	

\* Jusqu'à épaissement du stock

### Utilisation :

- La tronçonneuse thermique est un outil idéal qui permet d'accomplir tous les travaux domestiques. Elle dispose d'une grande capacité de coupe et d'un moteur puissant, équipée d'une chaîne et d'un guide-chaîne de marque Oregon.

## TRONÇONNEUSE THERMIQUE CSP5300

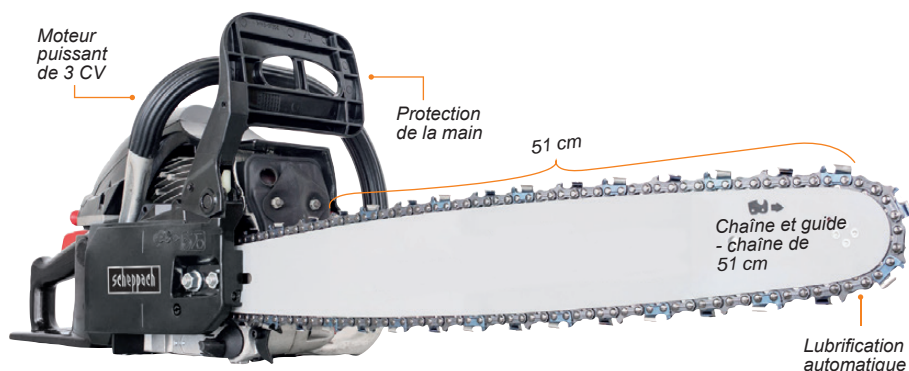

Réglage rapide de la tension de la chaîne

### Caractéristiques :

- Très performante grâce à un moteur 2-temps de 53 cm<sup>3</sup>.
- Chaîne et guide-chaîne Oregon de 51 cm à faible rebond.
- Elle permet de couper des arbres d'un diamètre de 47 cm.
- Frein de chaîne de sécurité qui arrête la chaîne en quelques millisecondes.
- Lubrification automatique de la chaîne.

- Utilisation sûre grâce à une griffe d'abattage en métal massif.

Puissance :	2,3 kW (3,0 CV) kW
Longueur du guide chaîne :	51 cm
Dimensions :	375x185x190 mm
Poids :	5,5 kg
Ref.	285910112903
PRIX H.T.	

- Contrôle anti-vibrations pour un plus grand confort d'utilisation.
- Filtre à air à haute performance qui accroît la durée de vie du moteur.
- Poignée ergonomique.
- Capacité du réservoir de carburant : 0,55 L.

### Utilisation :

- La tronçonneuse thermique est la solution économique lorsqu'il vous faut une machine pour scier les bûches pour votre cheminée à feu ouvert. Elle servira aussi pour effectuer tous les travaux de maintenance de votre jardin et sur votre terrain. Livrée de série avec un guide-chaîne et une chaîne OREGON, elle combine performance optimale et sécurité.