

## Kit extracteur avec décolleur de roulements



### Caractéristiques :

Kit d'extracteur avec décolleur de roulements. Le kit se compose de :

- 1 potence
- 1 décolleur guillotine
- 1 jeu de 2 griffes
- 2 tirants pour décolleur

BRUMATH	Puissance tonnes	Potence B mini mm	Potence Cap. B maxi mm	Potence Cap. A mm	Haut.potence A mm	Decolleur Cap. A mini mm	Decolleur Cap. A maxi mm	Poids g	Réf.	PRIX H.T.
BR-5077	2	47	110	115	4	60	2000	16163075900		
BR-5078	2	47	140	115	6	80	3000	16163075905		
BR-5079	10	62	195	175	10	110	6500	16163075910		

## Kit extracteur centreur avec masse à inertie

BRUMATH

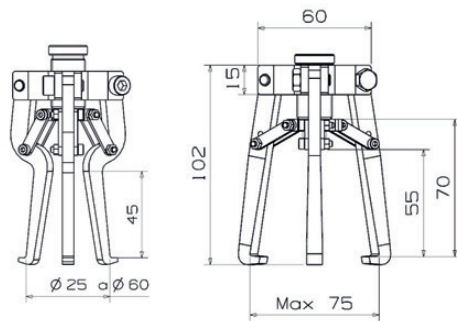

### Caractéristiques :

Jeu avec extracteur et masse à inertie pour les applications en externe jusqu'à 75 mm et applications en interne de 25 à 100 mm. Pour les extractions > 60 mm, utiliser les griffes externes (inversées).

Le jeu inclut l'extracteur avec la masse à inertie et 2 jeux de griffes (internes et externes).

BRUMATH	Cap. mini ext. mm	Cap. maxi ext. mm	Cap. mini int. mm	Cap. maxi int. mm	Poids g	Réf.	PRIX H.T.
BR-5093	0	75	25	100	2000	16163075145	



## Jeu extracteur avec 4 paires de griffes

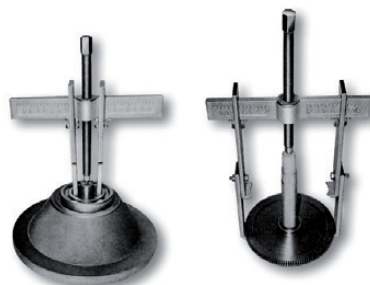

### Caractéristiques :

Jeu d'extracteur avec griffes intérieures et extérieures.

Fournis avec 4 jeux de 2 griffes et un protège-point pour améliorer le travail.

Boîtier en plastique rouge.

BRUMATH	A mm	B max. mm	C mm	Griffes incluses	Poids g	Réf.	PRIX H.T.
BR-5091	140	173	185	31 / 32 / 33	2900	16163075140	
BR-5092	182	250	280	31 / 32 / 33 / 34	6500	16163075143	

