

## PRESSES D'ÉTABLI ET AU SOL

CE

Capacité de 10 à 150 tonnes

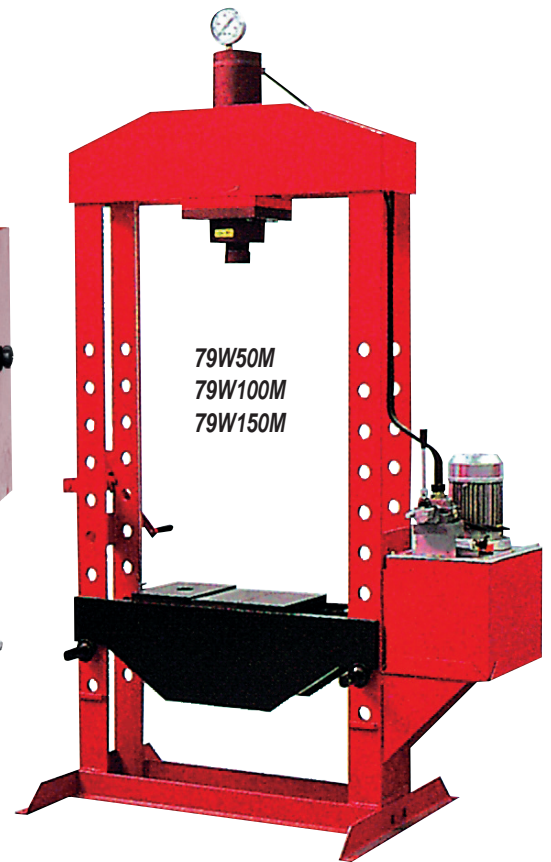
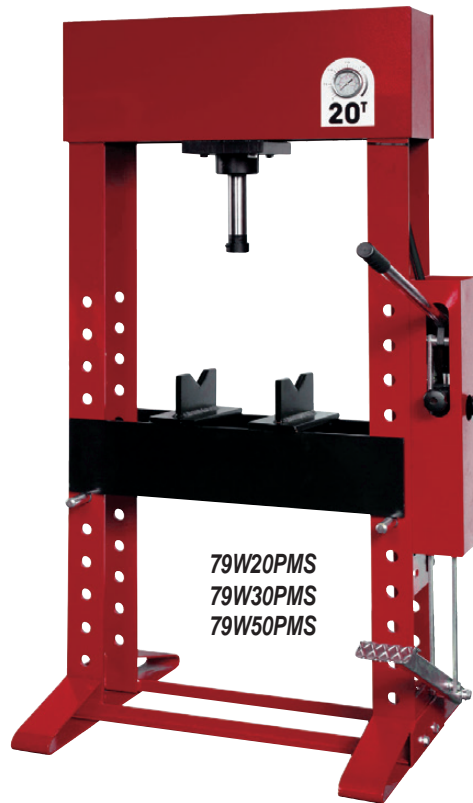

## MOTORISÉES

Capacité :	20 T	30 T	50 T	50 T	100 T	150 T
Type de presse :	Au sol	Au sol	Au sol	Au sol	Au sol	Au sol
Piston :	Mobile	Mobile	Mobile	Fixe avec option mobile	Fixe avec option mobile	Fixe avec option mobile
Course du vérin G :	160 mm	160 mm	150 mm	250 mm	320 mm	400 mm
Passage entre les montants verticaux (D) :	690 mm	790 mm	790 mm	790 mm	1030 mm	1020 mm
Équipement :	PM-S	PM-S	PM-S	M	M	M
Hauteur A :	1750 mm	1920 mm	2000 mm	2290 mm	2280 mm	2450 mm
Largeur B :	870 mm	990 mm	990 mm	985 mm	1290 mm	1320 mm
Largeur totale C :	650 mm	650 mm	650 mm	650 mm	850 mm	1000 mm
Épaisseur E :	180 mm	200 mm	210 mm	210 mm	305 mm	360 mm
Déplacement max vérin F+ :	950 mm	1030 mm	1000 mm	1050 mm	1000 mm	1020 mm
Largeur totale H :	1010 mm	1240 mm	1400 mm	1350 mm	1600 mm	1950 mm
Largeur moteur I :	-	-	-	300 mm	300 mm	550 mm
Poids :	210 kg	280 kg	360 kg	430 kg	950 kg	1680 kg
Ref.	79W20PMS <sup>(1)</sup>	79W30PMS <sup>(1)</sup>	79W50PMS <sup>(1)</sup>	79W50M <sup>(1)</sup>	79W100M <sup>(1)</sup>	79W150M <sup>(1)</sup>

## PRIX H.T.

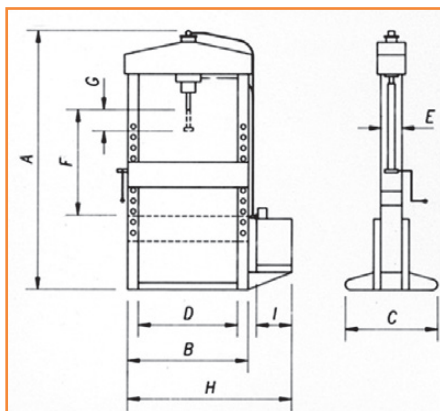
<sup>(1)</sup> Produits lourds : Frais de port selon poids.

## Option : JEU 6 POINÇONS + PLAQUE D'EXTRACTION

Valable pour les presses en page 402 et 403

Capacité T	Ref.	PRIX H.T.
10	56T999	
15	56T1000	
20	56T997	
30	56T995	
50	56T998	

