

PRESSES HYDRAULIQUES 10 T

Livrées avec blocs en V

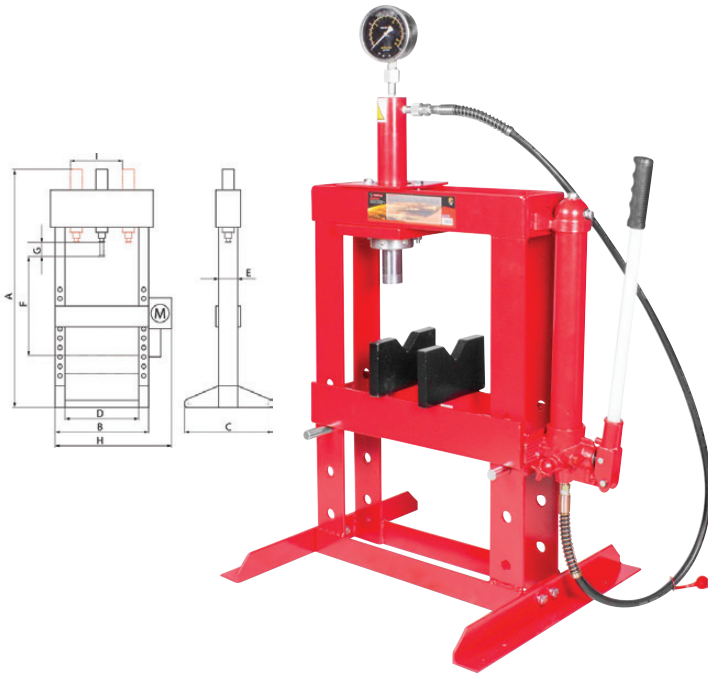

Capacité :	10 T
Type de presse :	Commande manuelle
Hauteur A :	1064 mm
Largeur B :	474 mm
Largeur totale C :	500 mm
Passage entre les montants verticaux (D) :	340 mm
Épaisseur E :	110 mm
Déplacement max vérin F+ :	370 mm
Course du vérin G :	160 mm
Distance minimale de la pièce :	140 mm
Dimensions (L x l x h) :	1000x675x1100 mm
Poids :	60 kg
Ref. :	149754758310

PRIX H.T.

Caractéristiques :

Presse 10 T :

- Modèle d'établi.
- Idéale pour les petites réparations.
- Cylindre hydraulique avec manomètre et pompe manuelle.
- Cylindre réglable gauche/droite.

JEU DE 8 POINÇONS pour presse hydraulique 10 T

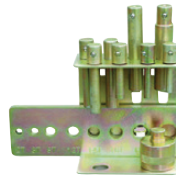

Caractéristiques :

- Diamètres: 10, 12, 16, 18, 20, 22, 25 et 30 mm.
- S'adaptent sur la tête du cylindre avec un adaptateur et permettent ainsi un travail plus précis.
- Poids: 7,5kg.

Ref. :	PRIX H.T.
149754758311	

PRESSES D'ATELIER SUR ÉTABLI ET AU SOL EN 25 T

Caractéristiques :

- Idéal pour l'utilisation en garage pour déposes de roulements à billes, de joints universel, goupilles, etc...
- Excellent pour plier, presser, coller, ou redresser.
- Retour du vérin rapide par ressort interne.
- Possibilité d'adapter la hauteur de la table à l'utilisation.
- Construction très solide en acier.

Livrée avec une manivelle de montée de la table pour le modèle 50 T.
Treuil de levage pour le 50 T.



Plaque d'extraction

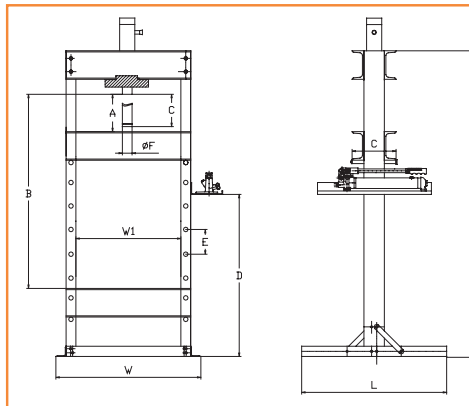

Modèle	Capacité T.	A mm	B mm	C mm	D mm	E mm	F mm	G mm	H mm	L mm	W mm	Poids Kg
5560253	25	63,5	869	28	800	115	57	219	1495	710	710	110,8

Capacité T	Course mm	Passage entre montants verticaux mm	Hauteur mm	Poids kg	Ref.	PRIX H.T.
25	63	510	1495	110	5560253	

ACCESSOIRES POUR PRESSE D'ATELIER

Designation	Capacité T	Ref.	PRIX H.T.
Poinçon pour mini presse d'atelier	12	55211021	
Plaque d'extraction réglable pour presses d'atelier	12	55211020	

PRESSE AU SOL

Capacité de 20 T

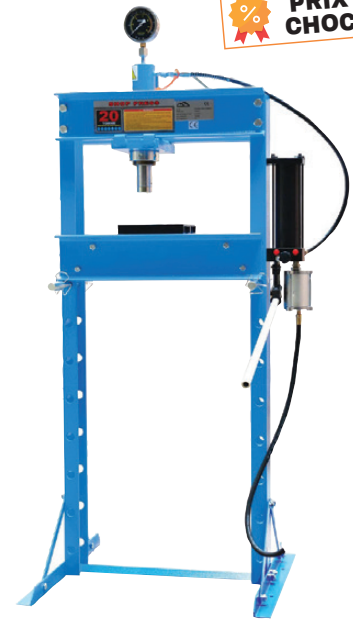

Capacité :	20 T
Course de la tige :	185 mm
Espace de travail :	0-955 mm
Largeur appui :	550 mm
Nbr. de positions du support :	8
Poids :	85 kg
Ref. :	2540806*

PRIX H.T.

* Jusqu'à épuisement du stock

Option : MANOMÈTRES MECANIT

En option pour 5560253

Graduation bar	Ref.	PRIX H.T.
0 à 16	55GBW1460	

55GBD1460
12 T et 25 T